

电源连接

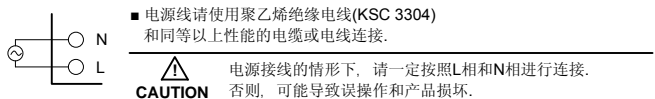

建议使用端子式样

建议使用端子式样: 请使用附有符合如图所示 M3.5 SCREW 的绝缘套管(SLEEVE)的压接端子。

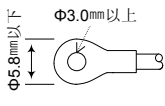

通中有触电的危险。绝对不要接触端子, 请一定在关闭主电源后连接。在连接不使用的端子的情形下, 可能发生系统损坏或误操作等异常情况, 请注意不要接线。

ANALOG INPUT 接线

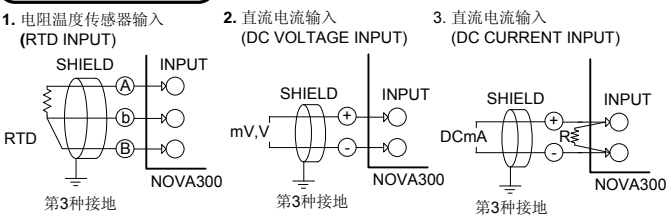

ANALOG OUTPUT 接线

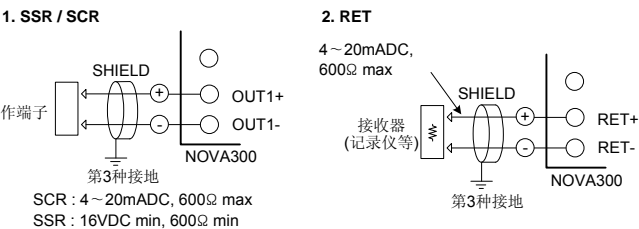

有触电的危险。在设置及清除操作端子, 接收器(记录仪等)时, 请一定关闭 NOVA300 仪表电源和外部供应电源。

端子设置及外部接线图

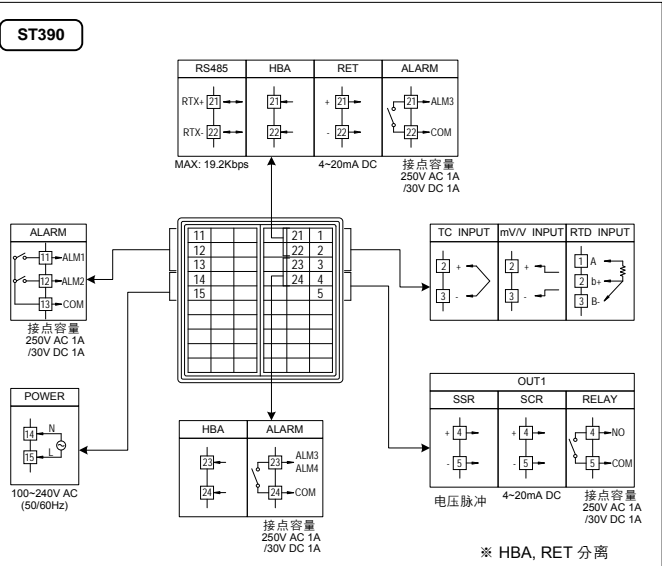

RELAY 接线



辅助RELAY的使用

■ 使用辅助RELAY以及和SOLENOID VALVE一样的INDUCTANCE(L)负荷的情形下, 可能导致误操作及RELAY故障。请一定使用清除SPARK用的SURGE SUPPRESSOR回路, 并采用并联方式插入CR FILTER (AC 使用时) 或DIODE (DC 使用时)

- 建议使用以下CR FILTER
 - ▶ SUNGHO Electronics Corp.: BSE104R120 25V (0.1μ + 120Ω)
 - ▶ HANA PARTS CO.: HN2EAC
 - ▶ 松尾电机(株): CR UNIT 953, 955 etc
 - ▶ (株)指月电机制作所: SKV, SKVB etc
 - ▶ 信英通信工业(株): CR-CFS, CR-U etc

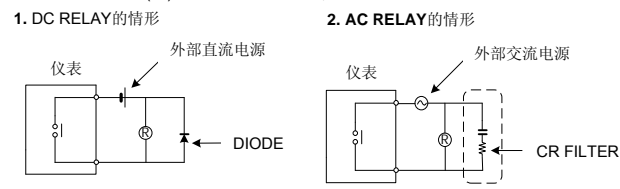

■ DIODE, CR FILTER (请直接连接到RELAY COIL端子(SOCKET))
 Ⓢ : RELAY (请使用控制器接点容量以下规格的RELAY COIL.)

ERROR时处理

ERROR 显示	ERROR 内容	操作事项
E.SYS	EEPROM, DATA 损失	请求修理
E.RJC	基準接点補償 SENSOR 不良	请求修理
SP 小数点消失	通信状态不良	通信线路 CHECK
S.OPN	SENSOR 断开	SENSOR CHECK
E.AT	AT Time Out(27h 以上)	PROCESS CHECK

通信(RS485) 连接

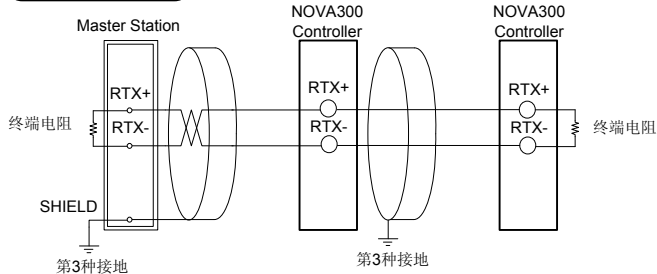

■ 在SLAVE侧(NOVA300), 最多可实现31台MULTIDROP连接。
 ■ 请一定把终端电阻(200Ω 1/4W) 连接在位于通信线路两端的Master和Slave。

有触电的危险。在通信连接的情形下, 请一定关闭NOVA300仪表电源和外部供应电源。

D-Registers

Parameter	D-egister	Parameter	D-egister	Parameter	D-egister
NPV	0001	AL-2	0407	IN.RL	0604
NSP	0002	AL-3	0408	IN.DP	0605
MVOUT	0006	AL-4	0409	BIAS	0606
ALSTS	0014	AL1.H	0411	IN.SH	0607
A/M	0105	AL2.H	0412	IN.SL	0608
AT	0121	AL3.H	0413	IN.FL	0609
AT-G	0122	AL4.H	0414	BSL	0610
US1	0135	AL1.L	0416	O.ACT	0611
US2	0136	AL2.L	0417	CT	0612
SP	0201	AL3.L	0418	OH	0613
LOCK	0203	AL4.L	0419	OL	0614
DSP.H	0204	A1DB	0421	HYS.H	0615
DSP.L	0205	A2DB	0422	HYS.L	0616
U.PWD	0206	A3DB	0423	PO	0617
ONOF	0207	A4DB	0424	FSL	0618
INIT	0208	A1DY	0426	RET	0651
SPRH	0211	A2DY	0427	RETH	0652
SPRL	0212	A3DY	0428	RETL	0653
U.SLP	0216	A4DY	0429	COM.P	0661
D.SLP	0217	AHW	0501	BAUD	0662
SKDV	0218	FUZZY	0502	PRTY	0663
HBCS	0301	P	0503	SBIT	0664
HBCD	0302	I	0504	DLEN	0665
Hbdb	0303	D	0505	ADDR	0666
ALT1	0401	MR	0506	RP.TM	0667
ALT2	0402	C.MOD	0507	RBS	0668
ALT3	0403	IN-T	0601	SPSL	0669
ALT4	0404	IN-U	0602		
AL-1	0406	IN.RH	0603		

* 粗线表示: READ ONLY

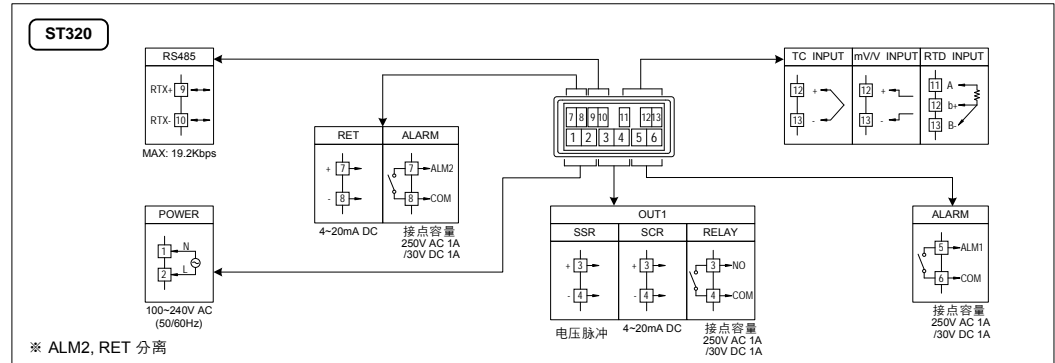
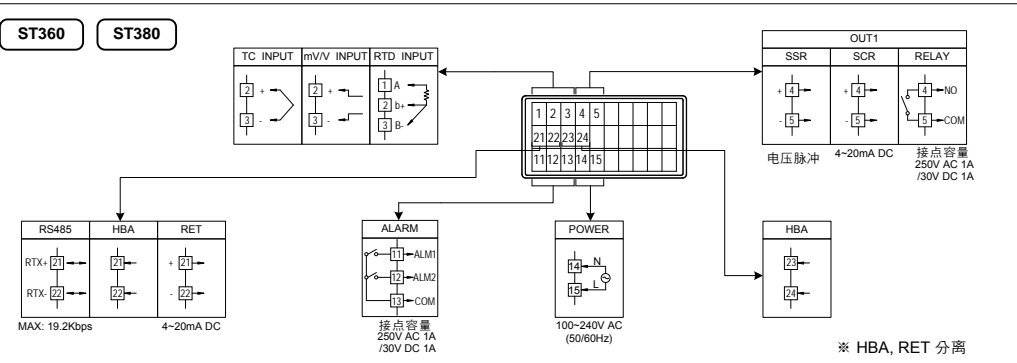

外形尺寸及PANEL CUTTING尺寸

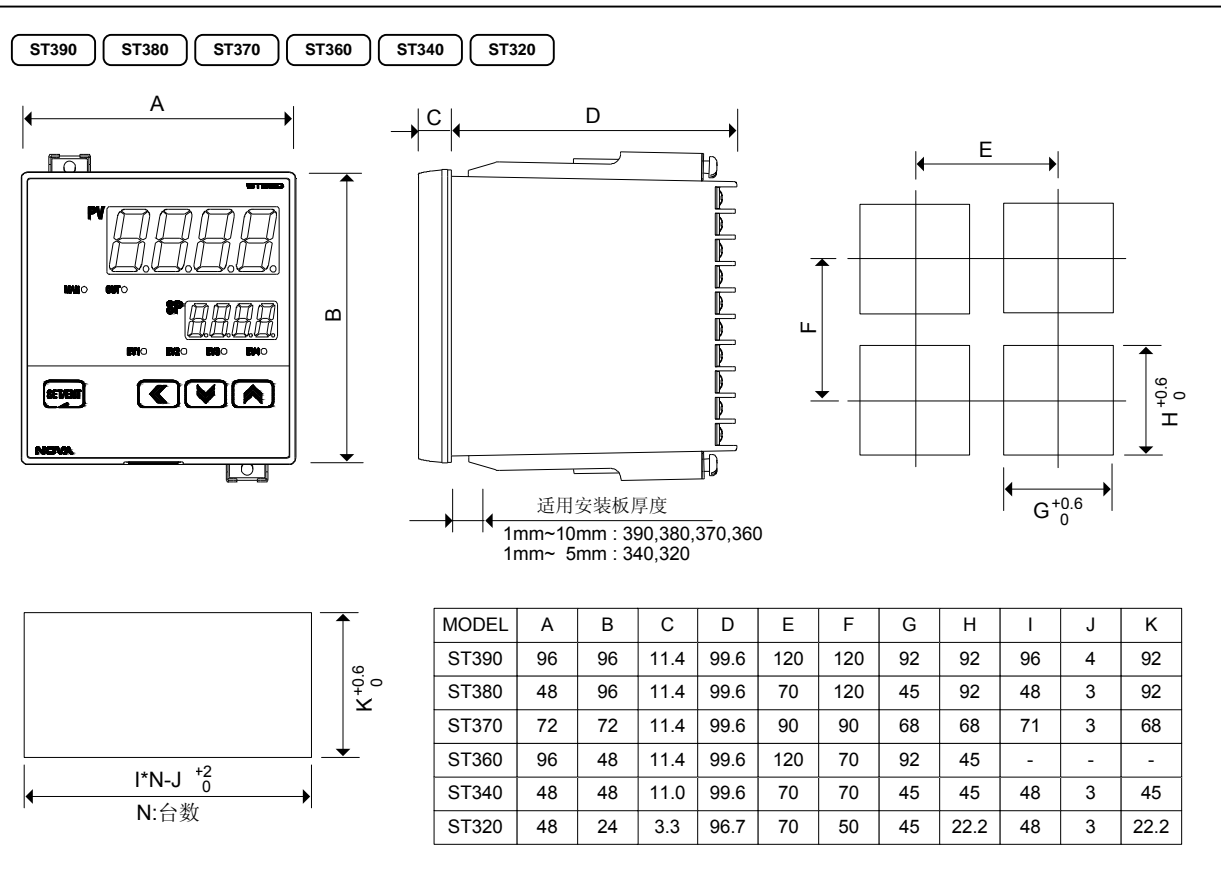

MOUNT 安装方法

